

Für diese technischen Unterlagen behalten wir uns alle Rechte nach DIN ISO 16016 vor		Maßstab: 1:1		Gewicht: 856,580 g	
Maße ohne Toleranzangabe nur zur Information		Benennung:		Freigegeben	
Bear.	12.03.2019	ZIMMER	TB4 AT 3-tlg.		
Gepr.	31.08.2020	ZIMMER	HM20,5/44,5 DP20		
Norm					
DIS:	114599_ZDR_DRW_00				
 Dr. Hahn TÜRBÄNDER. MADE IN GERMANY.		Zeichnungsnummer:		Blatt	
		M951_M000		1	
				2	
In.	Änderung	Datum	Name	Urspr.:	Ers. f.
				Modell-Nr. M951_M000	

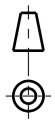

ASSEM

Pos	Menge	Benennung	Sachnummer
1	1	FBT Montagebaugruppe DP20/HM44,5	M900B0000
2	1	Lagerbolzen 3-tlg. TB4 AT	M900E0001
3	2	Gegenlaufscheibe TB4 AT schwarz	M900K0002
4	1	FBT-Abdeckstück HM 44,5	M900F0405
5	3	Halteschraube TB4 AT	M900E0002
6	2	RBT 3-tlg. DP/HM 20/20,5	M900F0313
7	2	Nockenlagerbuchse 3-tlg. schwarz	M900K0001
8	1	Hebespindel TB4 AT	M900G0000
9	2	RBT-Abdeckstück HM 20,5 3-teilig	M900F0423
10	2	Abdeckkappe Dr. Hahn schwarz	M900K0020
11	6	Ankerschraube M12x74	A900E1008

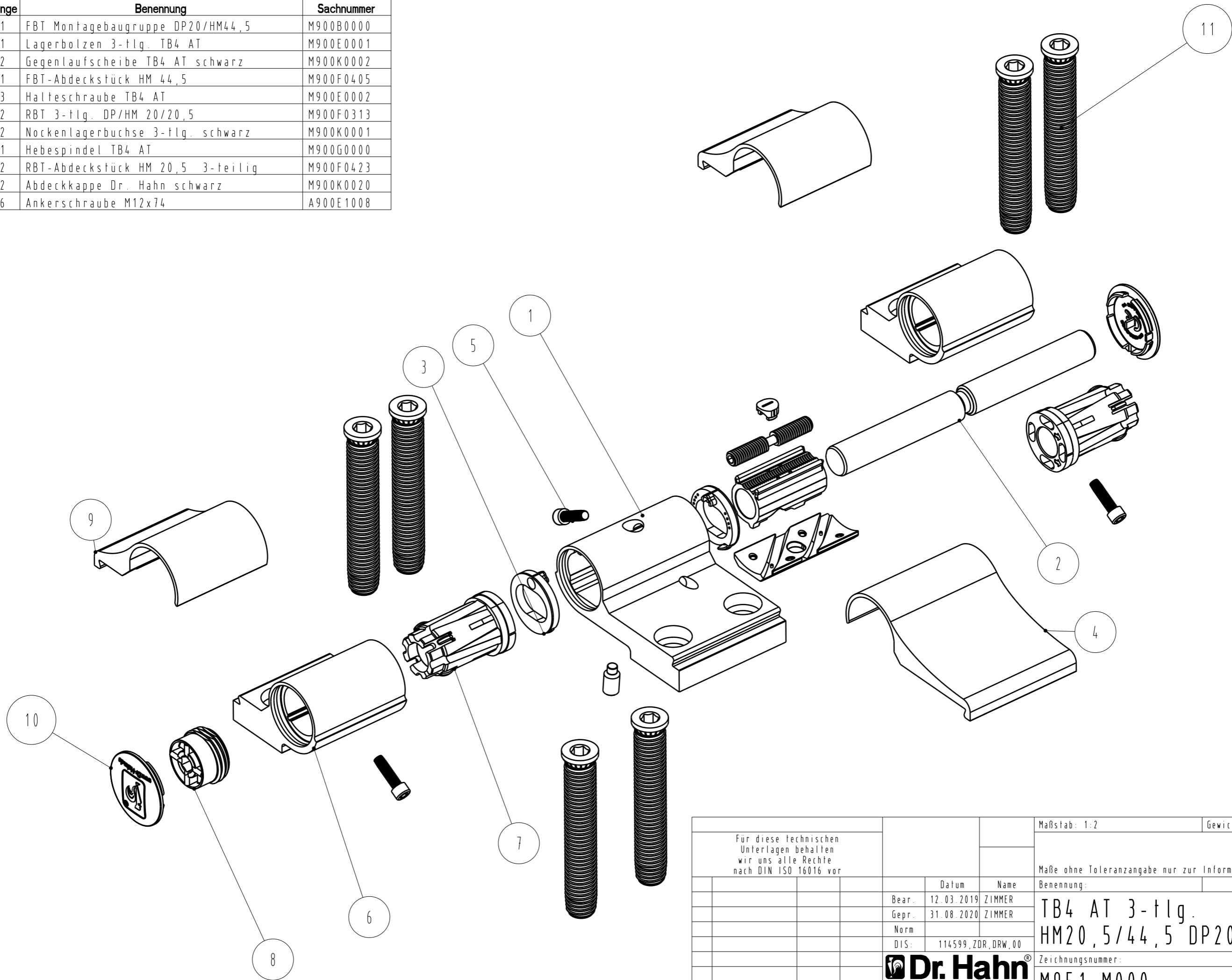

Für diese technischen Unterlagen behalten wir uns alle Rechte nach DIN ISO 16016 vor			Maßstab: 1:2	Gewicht: 856,580 g		
			Maße ohne Toleranzangabe nur zur Information			
			Benennung:	Freigegeben		
	Bear.	Datum	Name	TB4 AT 3-tlg. HM20,5/44,5 DP20		
	Gepr.	31.08.2020	ZIMMER			
	Norm					
	DIS:	114599_ZDR_DRW_00				
			Zeichnungsnummer:	Blatt		
			M951_M000	2		
				2		
In.	Änderung	Datum	Name	Urspr.:	Ers. f.	Modell-Nr. M951_M000