

8010

Biloba oildynamic hinge

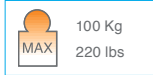

- Cerniera oleodinamica con regolazione delle velocità di chiusura dell'anta. Stop a 0° +90° -90°. Adatta anche per porte in battuta.
- Bisagra cierra puerta hidráulica con ajuste de velocidad de cierre de la puerta. Freno a 0°, +90°, -90°. Adecuada por puertas con tope.
- Hydraulic hinge with adjustment of the closing speed of the door. Stop at 0° +90° -90°. Suitable for doors with stop.
- Hydraulikscharnier mit Feststellung der Türschließgeschwindigkeit. Feststellung bei 0° +90° -90°. Für Anschlagtüren geeignet.
- Charnière hydraulique avec réglage de la vitesse de fermeture du battant. Arrêt à 0°, +90° et -90°. Egalement adaptée pour les portes avec butée.

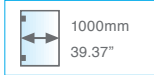
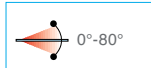
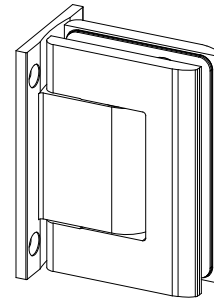

ATTENZIONE - PRECAUCIÓN - CAUTION - ACHTUNG - ATTENTION
 APERTURE VIOLENTE OLTRE I 95° POTREBBERO CAUSARE LO SCARDINAMENTO. È CONSIGLIABILE L'APPLICAZIONE DI UN FERMAPORTA - APERTURA VIOLENTE ADEMÁS DE 95°, PODRÍA CAUSAR DAÑO. ACONSEJAMOS UTILIZAR UN FIJA PUERTA. - VIOLENT OPENING FURTHER THAN 95° COULD UNHINGE THE DOOR. WE SUGGEST TO INSTALL A DOOR STOP - HEFTIGE ÖFFNUNGEN MEHRALS 95° KÖNNTEN DIE TÜR AUSHEBEN. WIR SCHLAGEN DIE INSTALLIERUNG EINES TÜRHALTERS VOR - UNE OUVERTURE VIOLENTE AU-DELÀ DE 90° PEUT DEGONDER LA PORTE. IL EST RECOMMANDÉ D'UTILISER UN FERME-PORTE

DISPONIBILE ANCHE NELLE VERSIONI: 1) SENZA FERMI A 90° - 2) "L" LIGHT CON MOLLA DEPOTENZIATA PER PORTE DI LARGHEZZA INFERIORE A 500 MM. Versioni da specificare in fase d'ordine e soggette a possibili minimi d'ordine. Per ulteriori informazioni contattare l'ufficio commerciale.

TAMBIEN DISPONIBLE: 1) SIN RETENCIÓN A 90° - 2) "L" LIGHT - MUELLE CON MENOS FUERZA PARA PUERTAS INFERIORES A 500MM.

Se tendrá que especificar en los pedidos y ser objeto de pedido mínimo. Nuestra oficina comercial está a su disposición para ampliar esta o cualquier otra información.

AVAILABLE IN FURTHER TWO VERSIONS: 1) WITHOUT 90° STOP - 2) "L" LIGHT WITH WEAKENED SPRING FOR DOORS WITH WIDTH LESS THAN 500MM. Both have to be specified on being ordered and could be subjected to minimum quantity order. For further information, please get in touch with the export department.

ES IST AUCH IN ANDEREN 2 VERSIONEN VERFÜGBAR: 1) OHNE 90° ARRETIERUNG - 2) "L" LIGHT MIT SCHWÄCHERER FEDER FÜR TÜREN UNTER 500 MM. Beide sind bei der bestellung anzugeben und könnten eine mindestbestellmenge verlangen. Für weitere informationen setzen sie sich mit unserer exportabteilung im kontakt.

EGALEMENT DISPONIBLE EN VERSION: 1) SANS BUTEE A 90° - 2) "L" LIGHT AVEC RESSORT DE FAIBLE PUISSANCE POUR LES PORTES D'UNE LARGEUR INFERIEURE A 500 MM. Versions à préciser lors de la commande, éventuellement soumises à des quantités minimum. Pour d'autres informations, veuillez contacter le service commercial.

Classificazione secondo normativa - Clasificación según la ley - Classification according to int'l regulation - Klassifizierung nach den Vorschriften - Classification selon la norme							
art. 8010	UNI EN 1154 : 2006	3	8	$\frac{2}{5}$	0	1	4

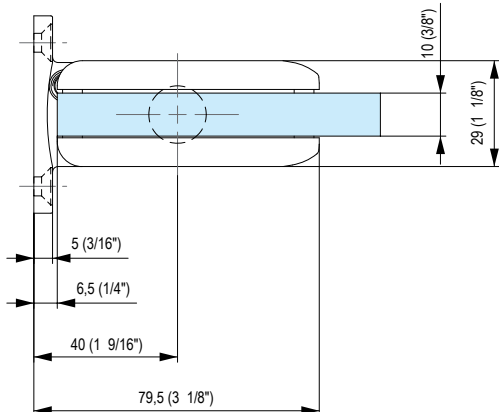
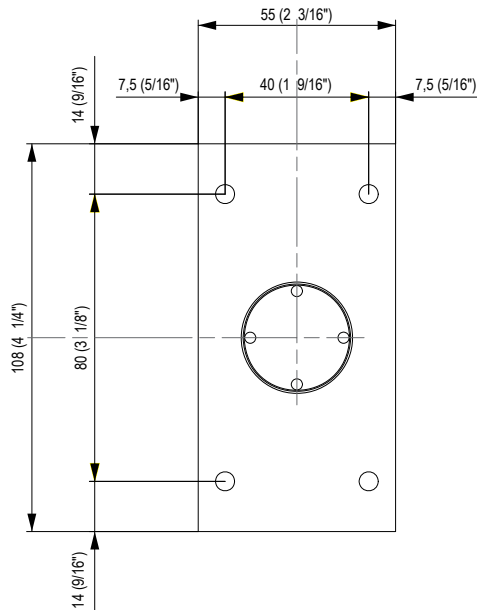
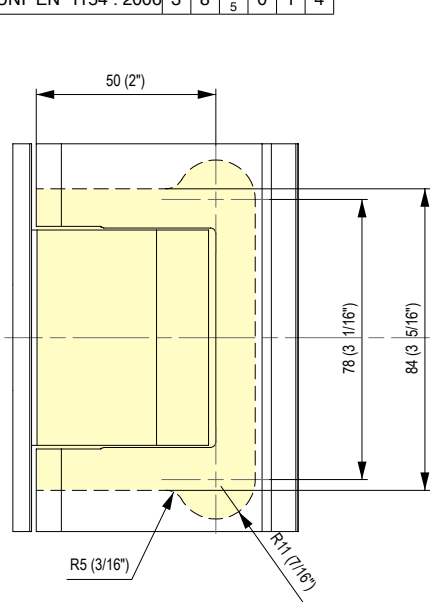

Valvola di regolazione velocità chiusura anta
 Adjustment valve for the door's closing speed

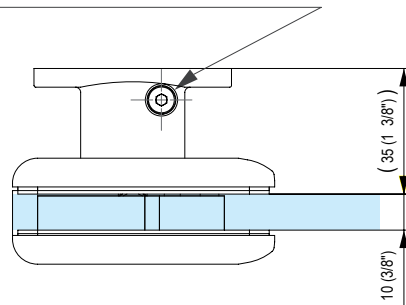

TESTATA 1.000.000 CICLI
 TESTED FOR 1.000.000 CYCLES

8011

Biloba oildynamic hinge

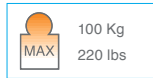
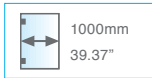
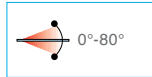

- Cerniera oleodinamica (aletta spostata) con regolazione delle velocità di chiusura dell'anta. Stop a 0° +90° -90°. Adatta anche per porte in battuta.
- Bisagra cierra puerta hidráulica (con aleta desplazada) con ajuste de velocidad de cierre de la puerta. Freno a 0°, + 90°, -90°. Adecuada por puertas con tope.
- Hydraulic hinge (with offset fixing wing) with adjustment of the closing speed of the door. Stop at 0° +90° -90°. Suitable for doors with stop.
- Hydraulischcharnier mit Feststellung der Türschließgeschwindigkeit. Feststellung bei 0° +90° -90°. Einseitige Wandbefestigung für Anschlagtüren geeignet.
- Charnière hydraulique (pattes de fixation déportées à 180°) avec réglage de la vitesse de fermeture du battant. Arrêt à 0°, +90° et -90°. Egalement adapté aux portes avec butées.

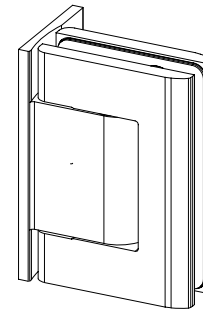

ATTENZIONE - PRECAUCIÓN - CAUTION - ACHTUNG - ATTENTION
 APERTURE VIOLENTE OLTRE I 95° POTREBBERO CAUSARE LO SCARDINAMENTO. È CONSIGLIABILE L'APPLICAZIONE DI UN FERMAPORTA - APERTURA VIOLENTE ADEMÁS DE 95°, PODRÍA CAUSAR DAÑO. ACONSEJAMOS UTILIZAR UN FIJA PUERTA. - VIOLENT OPENING FURTHER THAN 95° COULD UNHINGE THE DOOR. WE SUGGEST TO INSTALL A DOOR STOP - HEFTIGE ÖFFNUNGEN MEHRALS 95° KÖNNTEN DIE TÜR AUSHEBEN. WIR SCHLAGEN DIE INSTALLIERUNG EINES TÜRHALTERS VOR - UNE OUVERTURE VIOLENTE AU-DELÀ DE 90° PEUT DEGONDER LA PORTE. IL EST RECOMMANDÉ D'UTILISER UN FERME-PORTE

DISPONIBILE ANCHE NELLE VERSIONI: 1) SENZA FERMI A 90° - 2) "L" LIGHT CON MOLLA DEPOTENZIATA PER PORTE DI LARGHEZZA INFERIORE A 500 MM.
 Versioni da specificare in fase d'ordine e soggette a possibili minimi d'ordine. Per ulteriori informazioni contattare l'ufficio commerciale.

TAMBIEN DISPONIBLE: 1) SIN RETENCIÓN A 90° - 2) "L" LIGHT - MUELLE CON MENOS FUERZA PARA PUERTAS INFERIORES A 500MM.
 Se tendrá que especificar en los pedidos y ser objeto de pedido mínimo. Nuestra oficina comercial está a su disposición para ampliar esta o cualquier otra información.

AVAILABLE IN FURTHER TWO VERSIONS: 1) WITHOUT 90° STOP - 2) "L" LIGHT WITH WEAKENED SPRING FOR DOORS WITH WIDTH LESS THAN 500MM.
 Both have to be specified on being ordered and could be subjected to minimum quantity order. For further information, please get in touch with the export department.

ES IST AUCH IN ANDEREN 2 VERSIONEN VERFÜGBAR: 1) OHNE 90° ARRETIERUNG - 2) "L" LIGHT MIT SCHWÄCHERER FEDER FÜR TÜREN UNTER 500 MM.
 Beide sind bei der bestellung anzugeben und könnten eine mindestbestellmenge verlangen. Für weitere informationen setzen sie sich mit unserer exportabteilung im kontakt.

EGALEMENT DISPONIBLE EN VERSION: 1) SANS BUTEE A 90° - 2) "L" LIGHT AVEC RESSORT DE FAIBLE PUISSANCE POUR LES PORTES D'UNE LARGEUR INFERIEURE A 500 MM.
 Versions à préciser lors de la commande, éventuellement soumises à des quantités minimum. Pour d'autres informations, veuillez contacter le service commercial.

Classificazione secondo normativa - Clasificación según la ley - Classification according to Int'l regulation - Klassifizierung nach den Vorschriften - Classification selon la norme

art. 8011	UNI EN 1154 : 2006	3	8	2	0	1	4
-----------	--------------------	---	---	---	---	---	---

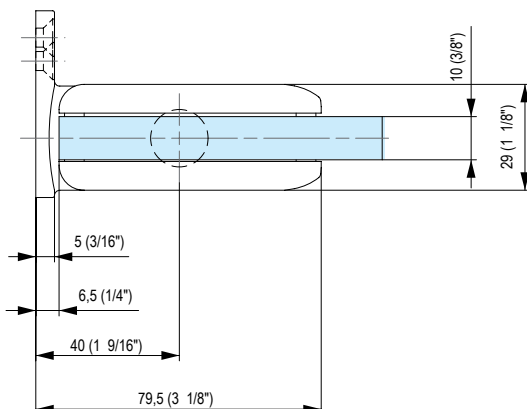
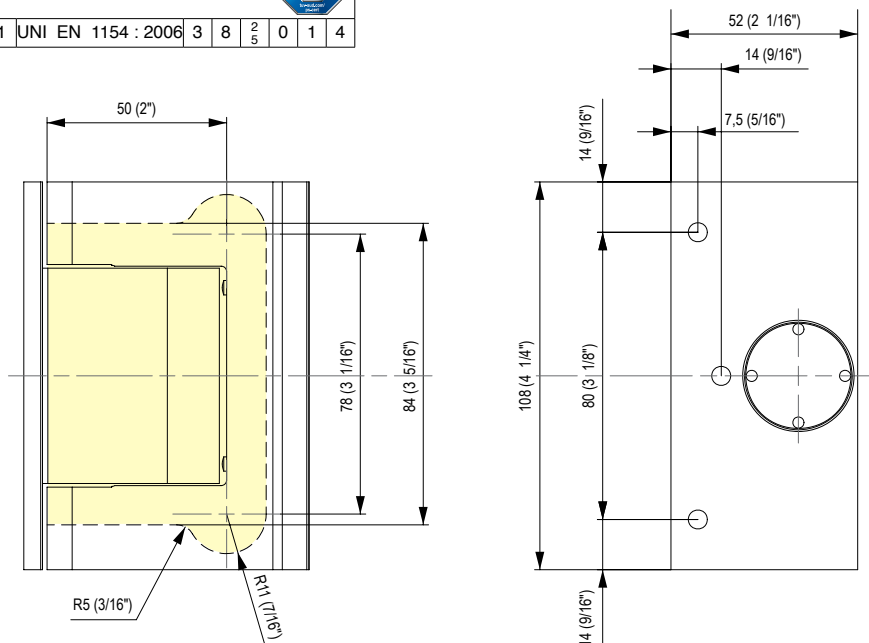

Valvola di regolazione velocità chiusura anta
 Adjustment valve for the door's closing speed

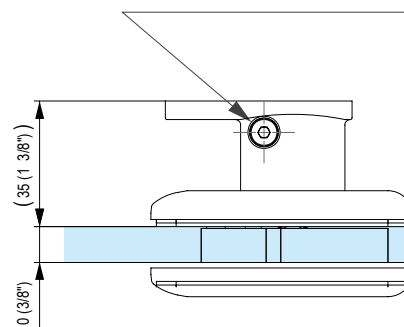

TESTATA 1.000.000 CICLI
 TESTED FOR 1.000.000 CYCLES

8015

Biloba oildynamic hinge

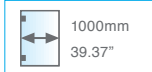
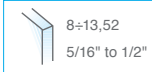
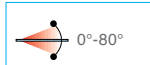

- Cerniera oleodinamica (vetro-vetro 180°) con regolazione delle velocità di chiusura dell'anta. Stop a 0° +90° -90°. Adatta anche per porte in battuta.
- Bisagra cierra puerta hidráulica (vidrio – vidrio 180°) con ajuste de velocidad de cierre de la puerta. Freno a 0°, + 90°, -90°. Adecuada por puertas con tope.
- Hydraulic hinge (glass to glass 180°) with adjustment of the closing speed of the door. Stop a 0° +90° -90°. Suitable for doors with stop.
- Hydraulikscharnier (Glas-Glas 180°) mit Feststellung der Türschließgeschwindigkeit. Feststellung bei 0° +90° -90°. Für Anschlagtüren geeignet.
- Charnière hydraulique (verre-verre 180°) avec réglage de la vitesse de fermeture du battant. Arrêt à 0°, +90° et -90°. Egalement adaptée aux portes avec butée.

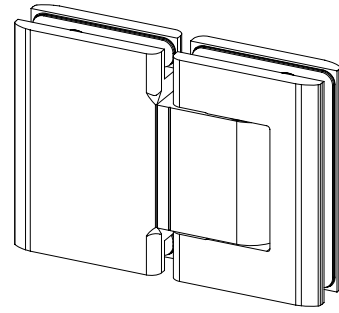

ATTENZIONE - PRECAUCIÓN - CAUTION - ACHTUNG - ATTENTION

APERTURE VIOLENTE OLTRE I 95° POTREBBERO CAUSARE LO SCARDINAMENTO. È CONSIGLIABILE L'APPLICAZIONE DI UN FERMAPORTA - APERTURA ADEMÁS DE 95°, PODRÍA CAUSAR DAÑO. ACONSEJAMOS UTILIZAR UN FIJA PUERTA. - VIOLENT OPENING FURTHER THAN 95° COULD UNHINGE THE DOOR. WE SUGGEST TO INSTALL A DOOR STOP - HEFTIGE ÖFFNUNGEN MEHR ALS 95° KÖNNTEN DIE TÜR AUSHEBEN. WIR SCHLAGEN DIE INSTALLIERUNG EINES TÜRHALTERS VOR - UNE OUVERTURE VIOLENTE AU-DELÀ DE 90° PEUT DEGONDER LA PORTE. IL EST RECOMMANDÉ D'UTILISER UN FERME-PORTE

DISPONIBILE ANCHE NELLE VERSIONI: 1) SENZA FERMI A 90° - 2) "L" LIGHT CON MOLLA DEPOTENZIATA PER PORTE DI LARGHEZZA INFERIORE A 500 MM.
Versioni da specificare in fase d'ordine e soggette a possibili minimi d'ordine. Per ulteriori informazioni contattare l'ufficio commerciale.

TAMBIEN DISPONIBLE: 1) SIN RETENCIÓN A 90° - 2) "L" LIGHT - MUELLE CON MENOS FUERZA PARA PUERTAS INFERIORES A 500MM.
Se tendrá que especificar en los pedidos y ser objeto de pedido mínimo. Nuestra oficina comercial está a su disposición para ampliar esta o cualquier otra información.

AVAILABLE IN FURTHER TWO VERSIONS: 1) WITHOUT 90° STOP - 2) "L" LIGHT WITH WEAKENED SPRING FOR DOORS WITH WIDTH LESS THAN 500MM.
Both have to be specified on being ordered and could be subjected to minimum quantity order. For further information, please get in touch with the export department.

ES IST AUCH IN ANDEREN 2 VERSIONEN VERFÜGBAR: 1) OHNE 90° ARRETIERUNG - 2) "L" LIGHT MIT SCHWÄCHERER FEDER FÜR TÜREN UNTER 500 MM.
Beide sind bei der bestellung anzugeben und könnten eine mindestbestellmenge verlangen. Für weitere informationen setzen sie sich mit unserer exportabteilung im kontakt.

EGALEMENT DISPONIBLE EN VERSION: 1) SANS BUTEE A 90° - 2) "L" LIGHT AVEC RESSORT DE FAIBLE PUISSANCE POUR LES PORTES D'UNE LARGEUR INFERIEURE A 500 MM.
Versions à préciser lors de la commande, éventuellement soumises à des quantités minimum. Pour d'autres informations, veuillez contacter le service commercial.

Classificazione secondo normativa - Clasificación según la ley - Classification according to int'l regulation - Klassifizierung nach den Vorschriften - Classification selon la norme						
art. 8015	UNI EN 1154 : 2006	3	8	$\frac{2}{5}$	0	1 4

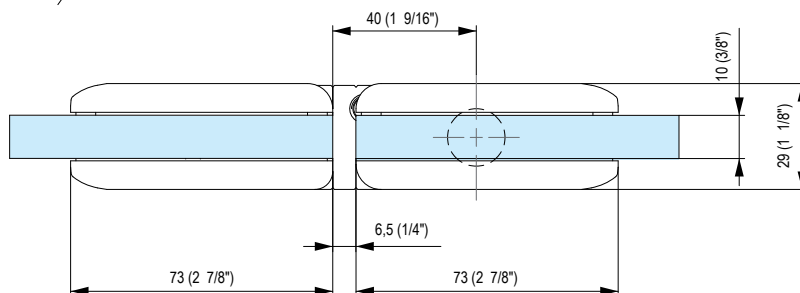
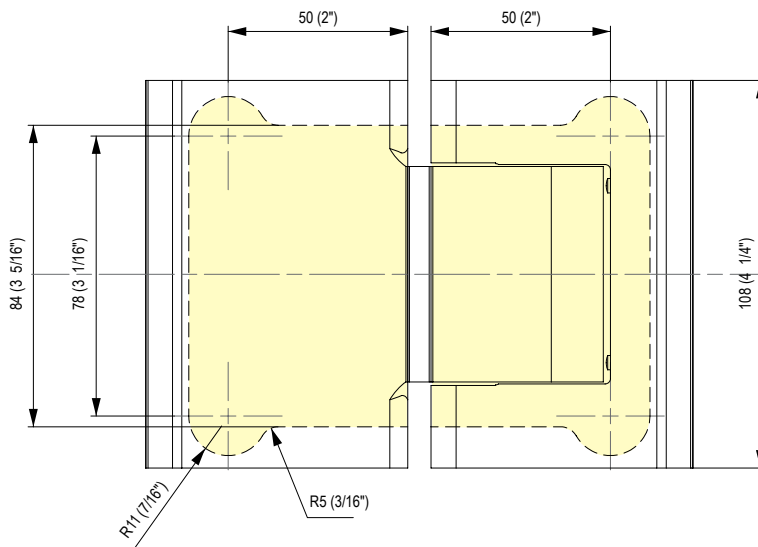

Valvola di regolazione velocità chiusura anta
Adjustment valve for the door's closing speed

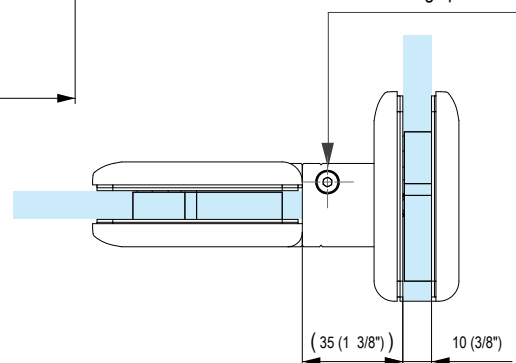

TESTATA 1.000.000 CICLI
TESTED FOR 1.000.000 CYCLES

8060

Biloba oleodynamic hinge

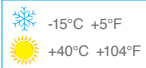
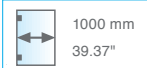
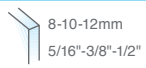

- Cerniera oleodinamica con regolazione delle velocità di chiusura dell'anta per porte in battuta. Ideale per chiusure ermetiche. Stop a 0° +90°.
- Bisagra cierra puerta hidráulica con ajuste de velocidad de cierre de la puerta con tope. Lo perfecto por cerradura hermética. Freno a 0°, +90°.
- Hydraulic hinge with adjustment of the closing speed of the door with stop. Ideal for hermetic closing. Stop at 0° +90°.
- Automatik- Hydraulikscharnier mit Regulierung der Schließgeschwindigkeit der Tür. Für Anschlagtüren geeignet. Ideal für hermetische Schließung. Feststellung bei 0°+90°.
- Charnière hydraulique avec réglage de la vitesse de fermeture du battant pour porte avec butée. Idéal pour les fermetures hermétiques. Arrêt à 0° +90°.

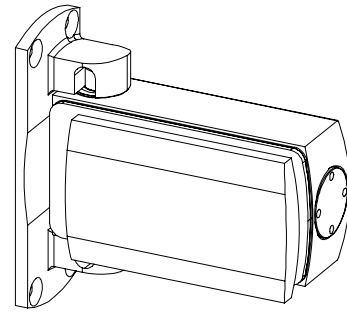

ATTENZIONE - PRECAUCIÓN - CAUTION - ACHTUNG - ATTENTION
 APERTURE VIOLENTE OLTRE I 95° POTREBBERO CAUSARE LO SCARDINAMENTO. È CONSIGLIABILE L'APPLICAZIONE DI UN FERMAPORTA - APERTURA VIOLENTE ADEMÁS DE 95°, PODRÍA CAUSAR DAÑO. ACONSEJAMOS UTILIZAR UN FIJA PUERTA. - VIOLENT OPENING FURTHER THAN 95° COULD UNHINGE THE DOOR. WE SUGGEST TO INSTALL A DOOR STOP - HEFTIGE ÖFFNUNGEN MEHR ALS 95° KÖNNTEN DIE TÜR AUSHEBEN. WIR SCHLAGEN DIE INSTALLIERUNG EINES TÜRHALTERS VOR - UNE OUVERTURE VIOLENTE AU-DELÀ DE 90° PEUT DEGONDER LA PORTE. IL EST RECOMMANDÉ D'UTILISER UN FERME-PORTE

DISPONIBILE ANCHE NELLE VERSIONI: 1) SENZA FERMI A 90° - 2) "L" LIGHT CON MOLLA DEPOZENZIATA PER PORTE DI LARGHEZZA INFERIORE A 500 MM.
 Versioni da specificare in fase d'ordine e soggette a possibili minimi d'ordine. Per ulteriori informazioni contattare l'ufficio commerciale.

TANBIEN DISPONIBLE: 1) SIN RETENCIÓN A 90° - 2) "L" LIGHT - MUELLE CON MENOS FUERZA PARA PUERTAS INFERIORES A 500MM.
 Se tendrá que especificar en los pedidos y ser objeto de pedido mínimo. Nuestra oficina comercial está a su disposición para ampliar esta o cualquier otra información.

AVAILABLE IN FURTHER TWO VERSIONS: 1) WITHOUT 90° STOP - 2) "L" LIGHT WITH WEAKENED SPRING FOR DOORS WITH WIDTH LESS THAN 500MM.
 Both have to be specified on being ordered and could be subjected to minimum quantity order. For further information, please get in touch with the export department.

ES IST AUCH IN ANDEREN 2 VERSIONEN VERFÜGBAR: 1) OHNE 90° ARRETIERUNG - 2) "L" LIGHT MIT SCHWÄCHERER FEDER FÜR TÜREN UNTER 500 MM.
 Beide sind bei der bestellung anzugeben und können eine mindestbestellmenge verlangen. Für weitere informationen setzen sie sich mit unserer exportabteilung im kontakt.

EGALEMENT DISPONIBLE EN VERSION: 1) SANS BUTÉE A 90° - 2) "L" LIGHT AVEC RESSORT DE FAIBLE PUISSANCE POUR LES PORTES D'UNE LARGEUR INFERIEURE A 500 MM.
 Versions à préciser lors de la commande, éventuellement soumises à des quantités minimum. Pourd'autres informations, veuillez contacter le service commercial.

Classificazione secondo normativa - Clasificación según la ley - Classification according to int'l regulation - Klassifizierung nach den Vorschriften - Classification selon la norme							
art. 8060	UNI EN 1154 : 2006	3	8	2	0	1	4

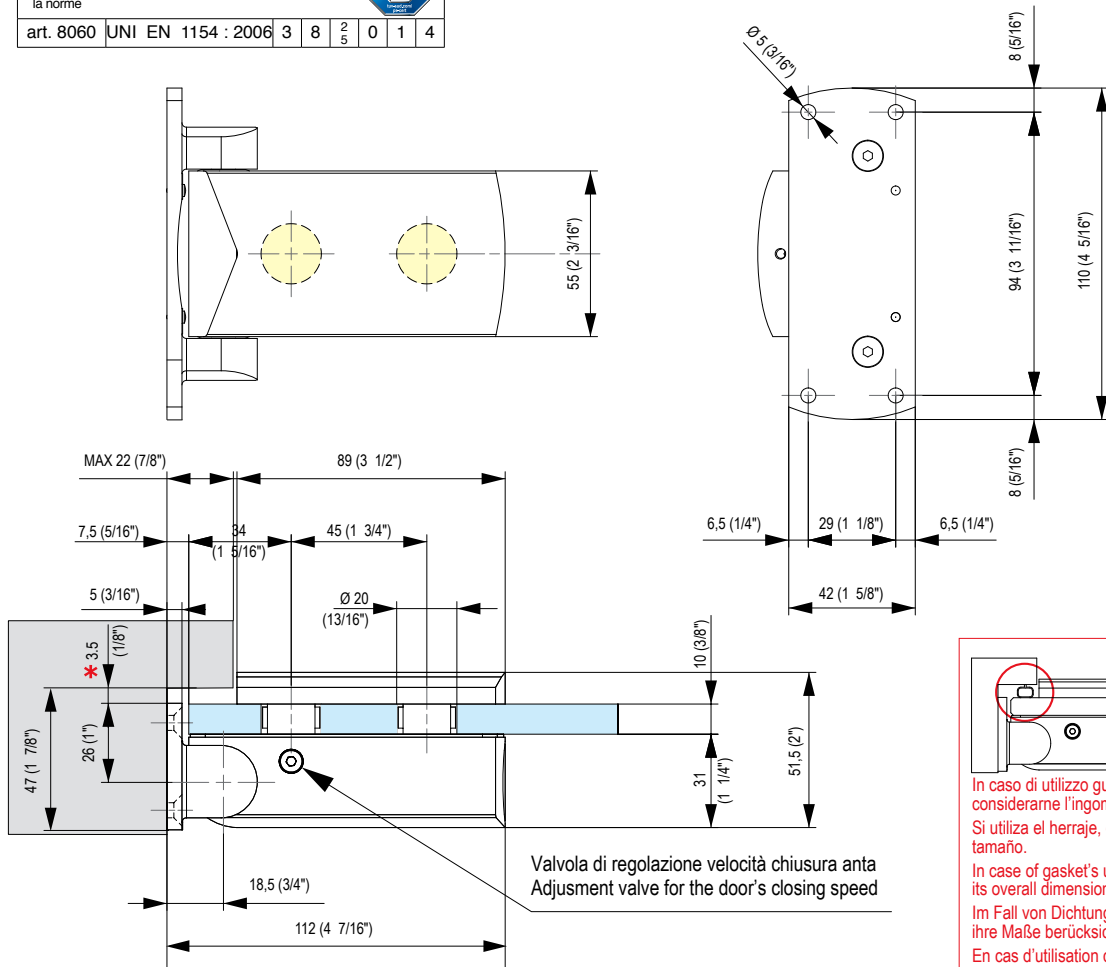

In caso di utilizzo guarnizione, considerarne l'ingombro.
 Si utiliza el herraje, considerar su tamaño.
 In case of gasket's usage, consider its overall dimension.
 Im Fall von Dichtungsverwendung, ihre Maße berücksichtigen.
 En cas d'utilisation d'un joint, tenir compte de son encombrement

- * Distanza minima da filo muro per consentire rotazione vetro
 Distancia minima de hilo pared, para facilitar la rotación del vidrio
 Minimum distance from wall edge in order to facilitate glass rotation
 Mindestdistanz von der Wandkante, um die Glasrotation zu erleichtern
 Distance minimum de l'arrête du mur pour permettre la rotation du verre

TESTATA 1.000.000 CICLI
 TESTED FOR 1.000.000 CYCLES

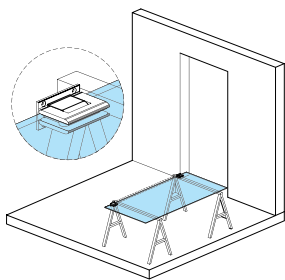

- 1 Premontare le cerniere allineandole tra loro.
1 Alinear las bisagras.
1 Mount the hinges and align them.
1 Vormontage der Scharnieren und Ihre Fluchtung.
1 Pré-assembler les gonds en les alignant les uns aux autres.

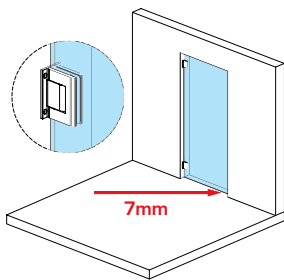

- 2 Segnare i 4 fori a muro e fissare mediante l'utilizzo di tasselli appositi.
2 Hacer los 4 agujeros y fijar las bisagras a la pared.
2 Sign the 4 holes on the wall and fix using the appropriate dowels.
2 Anzeichnung der 4 Löcher an der Wand und Fixierung mit dem Gebrauch von den dazu bestimmten Dübeln.
2 Marquer les 4 trous au mur et sécuriser grâce à l'utilisation de la fixation spéciale.

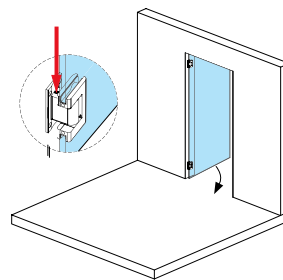

- 3 Aprire la porta e regolare le valvole.
3 Abrir la puerta y regular las válvulas.
3 Open the door and adjust the valves.
3 Öffnung der Tür und Einstellung der Ventile.
3 Ouvrir la porte et ajuster les valves.

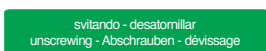

svitando - desatorillar
unscrewing - Abschrauben - dévissage



avvitando - atomillar
screwing - Schrauben - vissage



REGOLAZIONI DELLE VALVOLE

Le cerniere oleodinamiche, vengono fornite con le valvole di regolazione completamente chiuse. (a porta montata infatti, essa non potrà chiudersi.)

Affinché le valvole lavorino in maniera ottimale, è necessario che siano ben sincronizzate; per ottenere questo, è fondamentale seguire le seguenti procedure: 1. Mettere la porta in posizione di apertura 60°- 70°.

2. Agire sulle valvole di una delle due cerniere verificando che la porta inizi a chiudersi automaticamente.
3. Per ottenere la velocità di chiusura desiderata intervenire sul grano di regolazione della valvola.
4. Tramite la regolazione della valvola della seconda cerniera, verificare che la velocità di chiusura aumenti.

Ora, chiudere leggermente la valvola sino alla velocità di chiusura desiderata.

La cerniera è ambidestra, quindi vi saranno installazioni in cui la valvola sarà posizionata verso l'alto e altre in cui sarà posizionata verso il basso, questo non andrà comunque a compromettere la funzionalità dell'articolo, sarà a discrezione dell'installatore decidere l'eventuale posizionamento.

AVVERTENZE:

Per verificare che le due cerniere siano state installate correttamente, aprire la porta PRIMA CHE ARRIVI IN BATTUTA, verificando che nessuna delle due cerniere faccia rumore. Nel caso in cui una delle cerniere risulti rumorosa, bisognerà intervenire allentando leggermente la valvola per allinearla alla cerniera silenziosa. La cerniera rumorosa è quella con la regolazione più lenta rispetto all'altra, sarà a discrezione dell'installatore se aprire leggermente la valvola della cerniera rumorosa oppure chiudere leggermente la valvola della cerniera silenziosa, in modo da allinearle correttamente.

N.B. ATTENZIONE! NON SVITARE MAI DEL TUTTO GLI UGELLI (FUORI USCITA OLIO IN PRESSIONE!) NON RISPONDIAMO DI EVENTUALI RESI CON UGELLO SVITATO

REGULACIÓN DE LAS VÁLVULAS DE LA BISAGRA

Las bisagras hidráulicas se suministran con las válvulas de ajuste completamente cerradas (con la puerta montada, efectivamente, ésta no se podrá cerrar). Para que las válvulas funcionen de manera óptima, es necesario que estén bien sincronizadas, para ello es fundamental seguir el siguiente procedimiento:

1. Poner la puerta en posición de apertura a 60°- 70°.
2. Regular las válvulas de una de las dos bisagras comprobando que la puerta comience a cerrarse automáticamente.
3. Para obtener la velocidad de cierre deseada ajustar el tornillo de regulación de la válvula.
4. Mediante la regulación de la válvula de la segunda bisagra, comprobar que la velocidad de cierre aumente.

A continuación cerrar ligeramente la válvula hasta la velocidad de cierre deseada.

La bisagra es ambivalente, por tanto habrá instalaciones en que la válvula esté colocada hacia arriba y otras en que esté colocada hacia abajo, de todas formas esto no afectará a la funcionalidad del producto, quedando a discreción del instalador decidir su posible colocación.

ADVERTENCIAS:

Para comprobar que las dos bisagras estén instaladas correctamente, abrir la puerta ANTES DE QUE LLEGUE AL TOPE, comprobando que ninguna de las dos bisagras haga ruido. Caso que una de las bisagras resulte ruidosa, será necesario aflojar ligeramente la válvula para alinearla con la bisagra silenciosa. La bisagra ruidosa es la que tiene la regulación más floja respecto a la otra, quedará a discreción del instalador decidir si abrir ligeramente la válvula de la bisagra ruidosa o cerrar ligeramente la válvula de la bisagra silenciosa, para alinearlas correctamente.

N.B. COLCOM NO REPONE LAS BISAGRAS CON LA TOBERA DE AJUSTE DESATORNILLADA.

ADJUSTMENT OF THE VALVES

The oil-pressure hinges are supplied with the control valves completely closed (once the door is mounted, it will not close). As the valves do the optimal function, it is necessary that they are well synchronised.

1. Place the door in the opening position at 60°- 70°
2. Act on the valves of one of the two hinges and check that the door start to close automatically.
3. In order to obtain the desired speed, act on the dowel of the adjustment valve.
4. Act on the valve of the second hinge and check that the door increases its speed.

Now close again the valve slightly till you will obtain the optimal speed. As the hinge is both-hands, there will be applications where the valve will be positioned upwards and applications where the valve will be positioned downwards. This latter will not compromise the functionality of the article; the installer will decide how to position the valve.

WARNING:

The check that the both hinges have been installed correctly, is done by opening the door BEFORE IT CLOSES, making sure that neither of the hinges make a noise. If one of the hinges makes a noise, it will be necessary to act by slightly loosen the valve in order to align it to the silent hinge. The noisy hinge is the one with the slower adjustment.

The installer will decide if: 1- Slightly open the noise hinge or 2- Slightly close the silent hinge, in order to align them correctly.

NOTE : ATTENTION ! DO NOT NEVER LOOSEN THROUGH AND THROUGH (OIL LEAKAGE ON PRESSION) AS WE ARE NOT LIABLE FOR ANY RETURN BY LOOSING NOZZLE.

EINSTELLUNG DER VENTILE

Die hydraulischen Scharniere werden mit vollständig geschlossenen Regelventilen geliefert (bei montierter Tür kann sich das Scharnier nicht schließen). Damit die Ventile optimal arbeiten, müssen sie gut synchronisiert sein. Hierfür ist nachstehendes Verfahren von absoluter Wichtigkeit:

1. Die Tür in die Öffnungsstellung von 60°- 70° bringen
2. Auf das Ventil von einem der beiden Scharniere einwirken und überprüfen, dass sich die Tür automatisch zu schließen beginnt.
3. Zum Erreichen der gewünschten Schließgeschwindigkeit den Einstellstift des Ventils justieren.
4. Anhand der Einstellung des Ventils des zweiten Scharniers überprüfen, dass sich die Geschwindigkeit steigert.

Nun das Ventil bis zur gewünschten Schließgeschwindigkeit vorsichtig schließen.

Das Scharnier ist zweiseitig. Bei der Installationen kann das Ventil daher entweder nach oben oder nach unten gerichtet sein, was jedoch die Funktionstüchtigkeit des Artikels nicht beeinträchtigt. Die jeweilige Stellung liegt im Ermessen des Installateurs.

HINWEISE:

Um zu überprüfen, ob die beiden Scharniere korrekt installiert wurden, muss die Tür geöffnet werden, BEVOR SIE ZUM ANSCHLAG KOMMT, wobei kontrolliert werden muss, dass keines der beiden Scharniere ein Geräusch macht. Wenn eines der Scharniere Geräusche macht, muss das Ventil leicht gelockert werden, um es an das geräuschvolle Scharnier anzupassen. Das geräuschvolle Scharnier ist das, das langsamer als das andere Scharnier eingestellt ist. Es liegt im Ermessen des Installateurs, ob das Ventil des geräuschvollen Scharniers leicht geöffnet oder das Ventil des geräuschlosen Scharniers leicht geschlossen wird, um sie einwandfrei aufeinander abzustimmen.

N.B.: ACHTUNG! DIE DÜSEL NIE KOMPLETT AUSSCHRAUBEN, SONST WIRD DAS ÖL UNTER DRUCK RAUS KOMMEN !! IN DIESEM FALL WERDEN WIR FÜR RETURNLIEFERUNGEN MIT AUSGESCHRAUBTER DÜSE NICHT HAFTEN.

AJUSTEMENT DES VALVES

Les charnières hydrauliques sont munies de valves de régulation complètement closes. (la porte montée, elle ne pourra pas se fermer).

Afin que les valves travaillent de manière optimale, il est nécessaire qu'elles soient bien synchronisées; pour se faire, il est primordial de suivre les procédures suivantes:

1. Mettre la porte en position d'ouverture 60°- 70°
2. Appuyer sur les valves d'une des deux charnières en vérifiant que la porte commence à se fermer automatiquement.
3. Pour obtenir la vitesse de fermeture désirée, appuyer sur le grain de réglage de la valve.
4. En réglant la valve de la deuxième charnière, vérifier que la vitesse de fermeture augmente.

Ensuite, fermer légèrement la valve jusqu'à la vitesse de fermeture souhaitée. La charnière fonctionne dans les deux sens, il y aura donc des installations où la valve sera positionnée vers le haut et d'autres où la valve sera positionnée vers le bas. Cela ne va pas cependant compromettre la fonctionnalité de la charnière, se sera à l'installateur de décider du positionnement de la charnière.

AVERTISSEMENT:

Pour vérifier que les deux charnières sont installées correctement, ouvrir la porte AVANT D'ARRIVER EN BUTÉE, en vérifiant qu'aucune des deux charnières ne fasse de bruit. Dans le cas où l'une des deux soit bruyante, il faudra intervenir et desserrer légèrement la valve en l'alignant avec la charnière silencieuse. La charnière bruyante est celle qui a le réglage le plus lent par rapport à la seconde, l'installateur devra ouvrir la valve de la charnière bruyante ou fermer légèrement celle de la charnière silencieuse, afin de les aligner correctement.

N.B. ATTENTION! NE PAS DÉVISSER TOTALEMENT (FUITE D'HUILE SUR PRESSION) NOUS NE SOMMES PAS RESPONSABLES EN CAS D'EVENTUELS RETOURS DE VALVES DÉVISSÉES.